



Automotive Equipment

# C350 B



Sollevatori

**Ponte elettro-idraulico reversibile ribassato a forbice per auto, Suv e furgoni**

3500

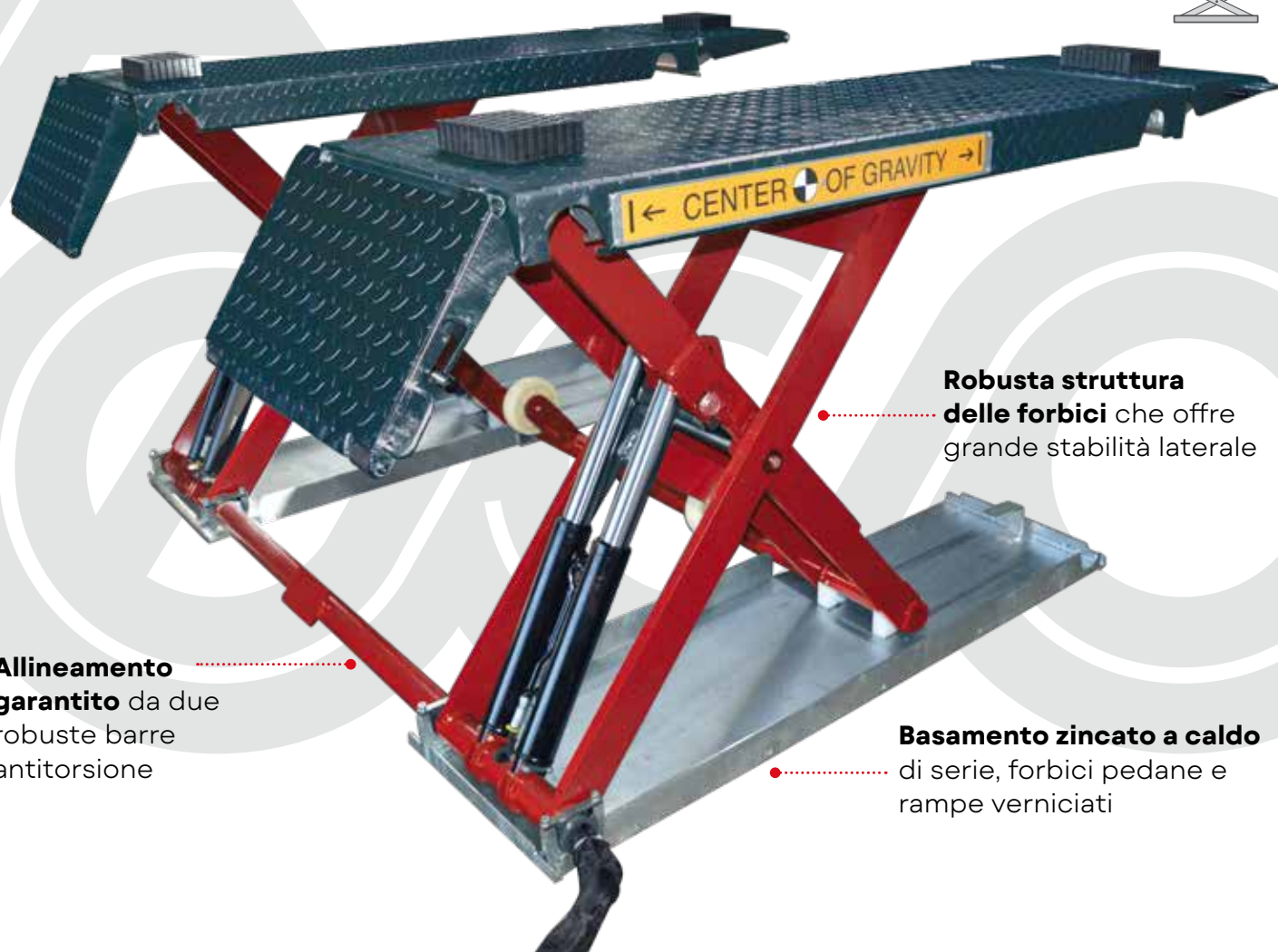

**Allineamento garantito** da due robuste barre antitorsione

**Robusta struttura delle forbici** che offre grande stabilità laterale

**Basamento zincato a caldo** di serie, forbici pedane e rampe verniciati

**Leva di avviamento** da posizione zero a pieno carico



**Ideale per gommisti, autoriparatori e carrozzieri**

## Sollevatori

### SISTEMA IDRAULICO

Sistema idraulico ridondante con due cilindri per ogni pedana, senza necessità di aria compressa e sicurezze meccaniche.



### UNITÀ DI COMANDO

Unità di comando a bassa tensione con controlli a "uomo-presente".



### PEDANE CON FLAPS

**Pedane con flaps appesi**, che fungono anche da rampe per la salita del veicolo. La loro **struttura "mandorlata"** garantisce una buona manovrabilità anche in condizioni di bagnato.



### ACCESSORI IN DOTAZIONE



**TAMPONI IN GOMMA**  
kit 4 pezzi H=40 mm

### ACCESSORI CONSIGLIATI



**8-41100228 KIT CARRELLATO**  
Composto da ruote e leva manuale



**8-42300027**  
**TAMPONI IN GOMMA**  
kit 4 pezzi H=80 mm

Per altri accessori consultare l'apposito catalogo

### DAT TECNICI

Portata sollevatore	3500 kg
Altezza max. sollevamento	895 mm
Altezza minima sollevamento	105 mm
Altezza di lavoro	1000 mm + tamponi gomma
Tempo di salita/discesa	16 s
Unità idraulica	2.2 kW
Voltaggio	230/400V - 3Ph - 50/60Hz

### DIMENSIONI

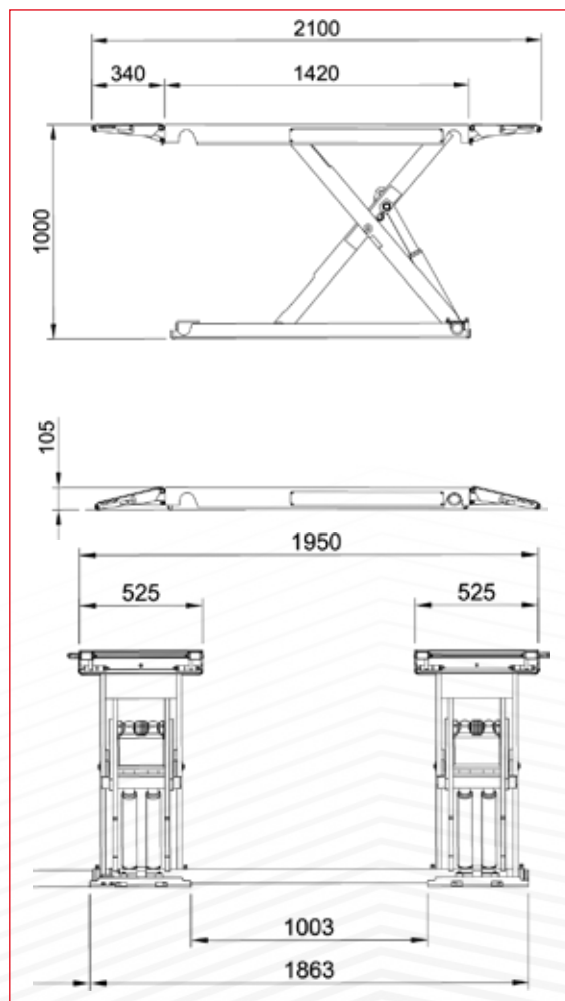

Fotografie, caratteristiche ed i dati tecnici non sono vincolanti, possono subire modifiche senza preavviso.

Cod. DPTC000534\_09\_2024