



Automotive Equipment

C350 B

Pont élévateur à ciseaux électrohydraulique réversible surbaissé pour véhicules, SUV et camionnettes

 Pont élévateur

3500

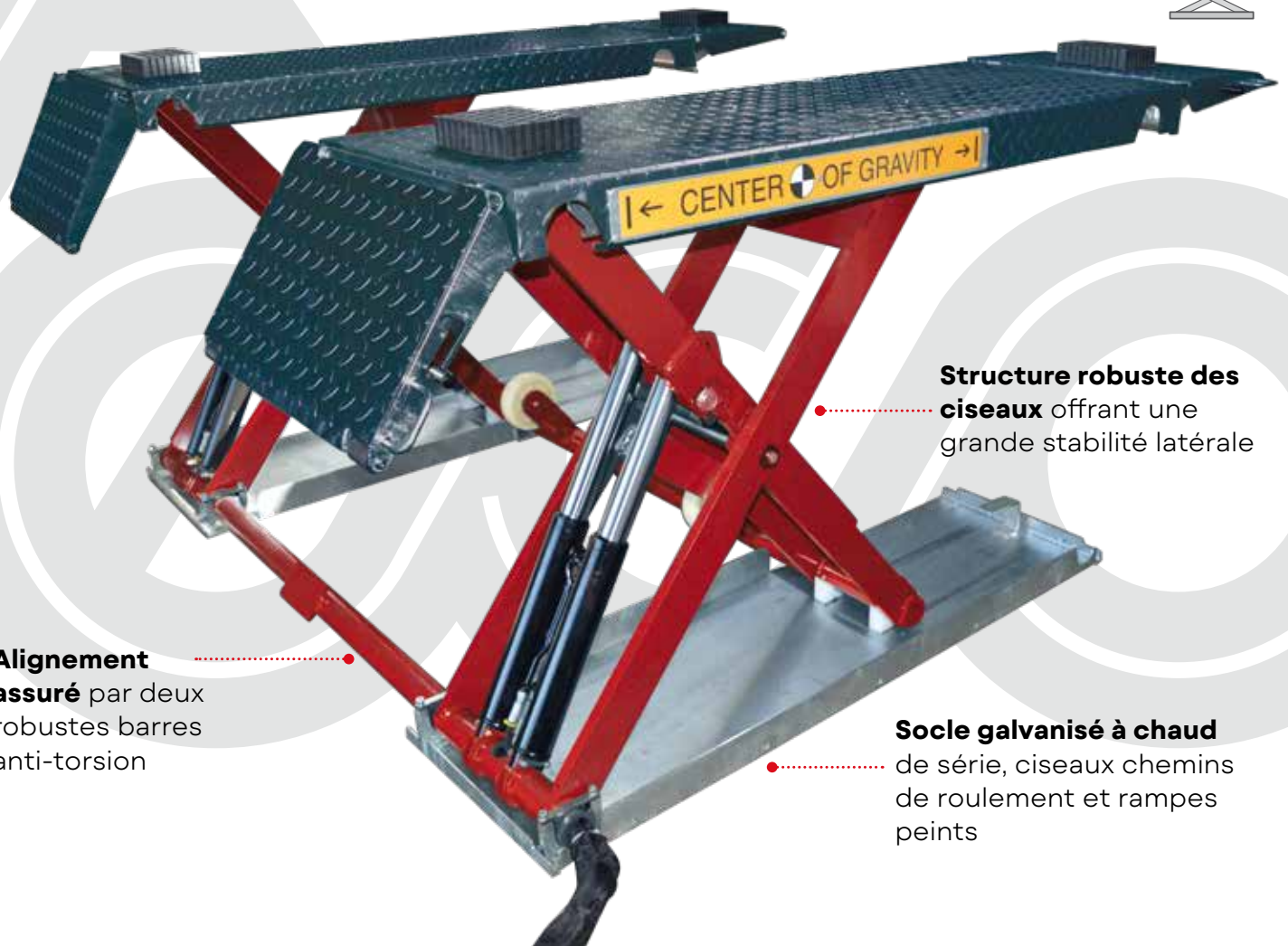

Alignement assuré par deux robustes barres anti-torsion

Structure robuste des ciseaux offrant une grande stabilité latérale

Socle galvanisé à chaud de série, ciseaux chemins de roulement et rampes peints

Levier de démarrage de la position zéro à la hauteur maximale



Idéal pour garagistes, réparateurs de voitures et carrossiers

Pont élévateur



SYSTÈME HYDRAULIQUE

Système hydraulique redondant avec deux vérins pour chaque chemin de roulement, sans nécessité d'air comprimé et de dispositifs de sécurité mécaniques.



UNITÉ DE COMMANDE

Unité de commande à basse tension avec contrôles « homme présent ».

CHEMINS DE ROULEMENT AVEC FLAPS

Chemins de roulement avec flaps suspendus, servant également de rampes pour la montée de la voiture. Leur **structure en forme d'amande** garantit une bonne maniabilité, même sur sol mouillé.



ACCESSOIRES INCLUS



BLOCS EN CAOUTCHOUC
Set de 4 pcs H=40 mm

ACCESSOIRES SUR DEMANDE



8-41100228
KIT AVEC CHARIOT
Composé de roues et d'un levier manuel



8-42300027
BLOCS EN CAOUTCHOUC
Set de 4 pcs H=80 mm

Pour les autres accessoires, veuillez consulter le catalogue.

DONNÉES TECHNIQUES

Portée pont élévateur	3500 kg
Hauteur max. de levage	895 mm
Hauteur min. de levage	105 mm
Hauteur de travail	1000 mm + tamponi gomma
Temps de montée/descente	16 s
Unité hydraulique	2.2 kW
Voltage	230/400V - 3Ph - 50/60Hz

DIMENSIONS

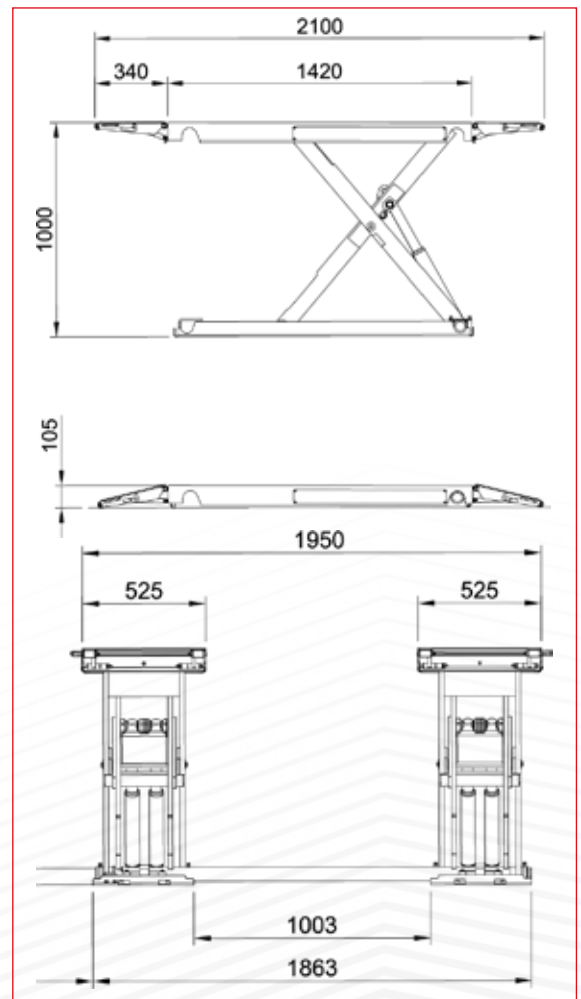

Les photographies, caractéristiques et données techniques n'engagent en rien le fabricant. Elles peuvent subir des modifications sans préavis.

Cod. DPTC000536_09_2024