

eco 36 Top

Automotive Equipment



(FR) Démonte-pneus
Automatique Lever-Less

(ES) Desmontadora
Automática Lever-Less

(BR) Desmontadora de pneus
automático Lever-Less

FR Démonte-pneus automatique «Lever-Less» de design unique et innovateur dédié aux professionnels du secteur, qui a été conçu pour opérer sur roues de voitures et fourgons avec jante de 10" à 25". La nouvelle gamme «Top Line», bien identifiée par la protection tête en plastique jaune, ajoute au traditionnel et fiable système de blocage à plateau, un montant vertical extra-rigide équipé avec l'outil de travail breveté «Lever-Less». La TECO 36 TOP est fournie de série avec le nouveau **bras auxiliaire automatique breveté TPH**, dispositif qui assiste l'opérateur pendant le montage et le démontage des roues surbaissées ou particulièrement difficiles comme les «Run-Flat». L'adoption de cet outillage avec les accessoires optionnels UMA et US TPH permet aussi d'opérer efficacement sur les plus difficiles roues moto. Standard en version **2 speed** (seulement pour les modèles triphasés), la machine prévoit les versions avec dispositif de gonflage pour pneus tubeless (**version t.i.**) et avec le motoinverter (**version MI**).

ES Desmontadora automática «Lever-Less» de diseño único e innovador concebida para los profesionales del sector e ideal para operar sobre ruedas de turismo y furgonetas de llanta de 10" a 25". La nueva gama «Top Line», claramente identificada por la protección cabeza en plástico amarillo, une el tradicional y económicamente conveniente plato auto-centrante con una columna vertical extra-rígida provista de útil automático patentado «Lever-Less». La TECO 36 TOP está equipada de serie con el **nuevo brazo automático patentado TPH** para operar sobre ruedas de perfil bajo o particularmente difíciles como los «Run-Flat». La adopción de este dispositivo con los accesorios opcionales UMA y US TPH permite también trabajar eficazmente sobre todos los neumáticos moto mas difíciles. Estándar en versión **2 speed** (solo para modelos trifásicos), el producto prevé las versiones con dispositivo de inflado rápido para neumáticos tubeless (**versión t.i.**) y con motoinverter (**versión MI**).

BR Desmontadora de pneus automática «Lever-Less» de nova concepção, concebida para utilizações profissionais e super-intensivas e adequada para a montagem e a desmontagem de rodas de automóveis e vans com aros de 10" a 25". A nova gama «Top Line», claramente identificada pelo cárter amarelo montado no cabeçote da máquina, une ao confiável e economicamente conveniente sistema de bloqueio por prato, o poste vertical extrarrígido dotado de ferramenta patenteado «Lever-Less». A TECO 36 TOP é fornecida de série com o **novο dispositivo patenteado automático TPH**, que auxilia o operador durante a montagem e a desmontagem de pneus especialmente difíceis e de baixo perfil como os «Run-Flat». O uso desse braço auxiliar, junto com os acessórios opcionais UMA e US TPH, também permite operar com eficácia em todas as rodas de moto mais difíceis. Padrão na versão **2 speed** (apenas para os modelos trifásicos), também estão disponíveis as versões com o dispositivo de inflagem para pneus tubeless (**versão t.i**) e na configuração com o moto-inversor (**versão MI**).



Geprüft
nach wdk-Montage-/
Demontageanleitung
UHP- u. Runflat-Reifen

Wirtschaftsverband der
deutschen Kautschukindustrie e.V.

TPH WDK



eco
PATENTED

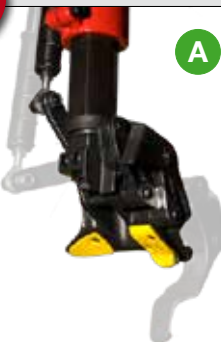

FR
TÊTE DE MONTAGE AUTOMATIQUE «LEVER-LESS»
Système automatique breveté complète de protections en plastique et géré par un joystick de contrôle dédié. Ce dispositif a été conçu pour appliquer une rapide procédure automatisée de démontage afin de respecter l'intégrité de jante et pneu.

ES
ÚTIL DE MONTAJE AUTOMÁTICO «LEVER-LESS»
Sistema automático patentado completo con protecciones de plástico y controlado tramite joystick dedicado. Este dispositivo permite aplicar un rápido y simple procedimiento automático de trabajo para respetar la integridad de llanta y neumático.

BR
FERRAMENTA AUTOMATIZADA «LEVER-LESS»
Ferramenta automática patentada com proteções de plástico e controlada através do específico joystick de comando. Graças ao procedimento de desmontagem automática da roda rápido e repetitivo, qualquer risco de danificar o aro ou o pneu é anulado.



- (FR) MONTANT VERTICAL:** en configuration extra-rigide, il est équipé avec bagues coniques et triple système de récupération jeux pour faciliter les opérations de manutention. Le mouvement pneumatique du bras de travail et le double système de blocage complet de galets de roulements permettent d'obtenir un meilleur niveau de sécurité et précision de travail.
- (ES) COLUMNA VERTICAL:** la columna en configuración extra-rígida está equipada con casquillos cónicos y triple sistema de recuperación juegos para facilitar la manutención. El brazo operante controlado tramite cilindro neumático y el brazo horizontal equipado con doble sistema de bloqueo y rodillos de deslizamiento permiten obtener un mejor nivel de precisión de trabajo.
- (BR) POSTE VERTICAL:** em configuração extrarrígida, o poste possui casquilhos cônicos e sistema triplo de recuperação de folgas para facilitar as operações de manutenção. A movimentação pneumática do braço de operação e o sistema duplo de bloqueio com roletes de deslizamento do braço horizontal permitem obter um nível melhor de precisão de trabalho.



- (FR) PLATEAU AUTO-CENTREUR:** système de serrage avec capacité de 10" à 25" sans régulation ni adaptateur: capacité de blocage interne 10"-22", externe 13"-25". La particulière géométrie du système de bielles maintient constamment la force de serrage pour n'importe quel diamètre de jante.
- (ES) PLATO AUTO-CENTRANTE:** sistema de bloqueo para llantas de 10" a 25" sin adaptadores o regulaciones: capacidad de anclaje interior 10"-22", exterior 13"-25". La especial geometría del sistema de bielas de bloqueo permite mantener constante la fuerza de anclaje independientemente de la dimensión de la llanta.
- (BR) PRATO AUTOCENTRANTE:** sistema que permite apertar aros de 10" a 25" sem regulagens nem adaptadores: capacidade de aperto interno 10"-22", externo 13"-25". A geometria especial do grupo de aperto das garras dotado de bielas curvas, permite manter constante a força de bloqueio com o variar do diâmetro do aro.



- (FR) SYSTÈME DE DÉTALONNAGE:** bras décolleur équipé avec cylindre à double effet à haute efficacité de travail et avec un système Teco breveté qui permet d'obtenir 2 différentes inclinaisons de travail entre palette et roue, en améliorant ainsi l'opération de détalonnage. L'appui-roue est aussi réglable en 2 différentes positions d'appui.
- (ES) SISTEMA DE DESTALONADURA:** brazo despegador equipado con cilindro de doble efecto de alta eficacia y con un mecanismo patentado que permite obtener 2 diferentes inclinaciones entre paleta y rueda, mejorando de esa manera la operación de destalonadura. El apoyo-rueda es también movable en 2 posiciones de trabajo.
- (BR) SISTEMA DE DESTALONAGEM:** braço dotado de cilindro de dupla ação de alta eficiência e equipado com um mecanismo patenteado que permite obter duas diferentes inclinações de trabalho entre a palheta e a roda, melhorando a precisão da operação de destalonagem. O apoio da roda também é ajustável em 2 posições de trabalho.

 **US Patent** 8,464,775
US Patent 8,733,089

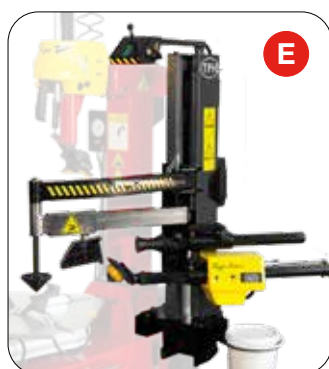

- (FR) DISPOSITIF AUXILIAIRE AUTOMATIQUE TPH:** dispositif pneumatique breveté fourni de série qui assiste l'opérateur pendant le montage et le démontage des roues surbaissées ou particulièrement difficiles comme les «Run-Flat». Cet outillage est équipé avec un nouveau rouleau lève-talon breveté à positionnement automatique qui permet à la tête «Lever-Less» d'opérer sur toutes les plus difficiles roues actuellement commercialisées.
- (ES) DISPOSITIVO AUTOMÁTICO DE AYUDA TPH:** brazo neumático patentado provisto de serie que asiste el operador durante montaje y desmontaje de ruedas de perfil bajo o difíciles como los «Run-Flat». El dispositivo está equipado con un nuevo rodillo levanta-talón patentado a posicionamiento automático que permite al útil «Lever-Less» operar sobre todas las ruedas actualmente comercializadas.
- (BR) DISPOSITIVO AUXILIAR AUTOMÁTICO TPH:** equipamento pneumático auxiliar UPH que auxilia o operador durante a montagem e a desmontagem de rodas de baixo perfil ou especialmente difíceis como as «Run-Flat». Possui ferramenta destalonadora patenteada de posicionamento automático que permite à ferramenta «Lever-Less» operar em qualquer pneu presente nos mercados internacionais.

TECO
PATENTED

TECO
PATENTED



Démonte-pneus Automatique Lever-Less Desmontadora Automática Lever-Less Desmontadora de pneus automático Lever-Less

DONNÉES TECHNIQUES - DATOS TÉCNICOS - DADOS TÉCNICOS

CAPACITÉ DE SERRAGE	CAPACIDAD DE ANCLAJE	CAPACIDADE DE APERTO	10"-25"
SERRAGE EXTERNE	BLOQUEO EXTERIOR	APERTO EXTERNO	10"-22"
SERRAGE INTERNE	BLOQUEO INTERIOR	APERTO INTERNO	13"-25"
DIAMÈTRE MAXI ROUE	DIÁMETRO MÁX RUEDA	DIÂMETRO MÁXIMO DA RODA	1060 mm (42")
LARGEUR MAXI ROUE	ANCHURA MÁX RUEDA	LARGURA MÁXIMA DA RODA	370 mm (14,5")
FORCE DÉCOLLEUR	FUERZA DESPEGADOR	FORÇA DO DESTALONADOR	2900 Kg _f (6395 lbf)
VITESSE DE ROTATION	VELOCIDAD DE ROTACIÓN	VELOCIDADE DE ROTAÇÃO	8-15 rpm (8 rpm 1sp)
NIVEAU SONORE	NIVEL SONORO	NÍVEL DE RUÍDO	< 70 ± 3 dB(A)
PRESSON DE SERVICE	PRESIÓN DE SERVICIO	PRESSÃO DE FUNCIONAMENTO	8-10 Bar (116-145 psi)
MOTEUR ÉL. TRIPHASÉ	MOTOR EL. TRIFÁSICO	MOTOR EL. TRIFÁSICO	0,8-1,1 kW (1,1-1,5 Hp)
MOTEUR ÉL. MONOPHASÉ	MOTOR EL. MONOFÁSICO	MOTOR EL. MONOFÁSICO	0,75 kW (1,0 Hp)
POIDS NET	PESO NETO	PESO LÍQUIDO	380 Kg (840 lbs)
POIDS NET - VERSION T.I.	PESO NETO - VERSION T.I.	PESO LÍQUIDO - VERSÃO T.I.	395 Kg (870 lbs)

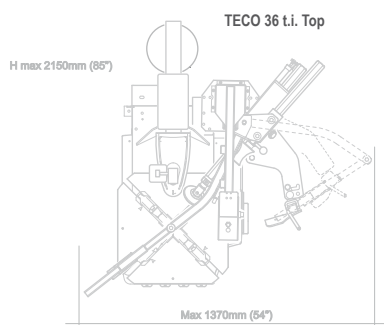
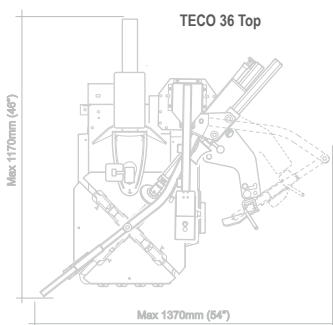

ACCESSOIRES - ACCESORIOS - ACESSÓRIOS

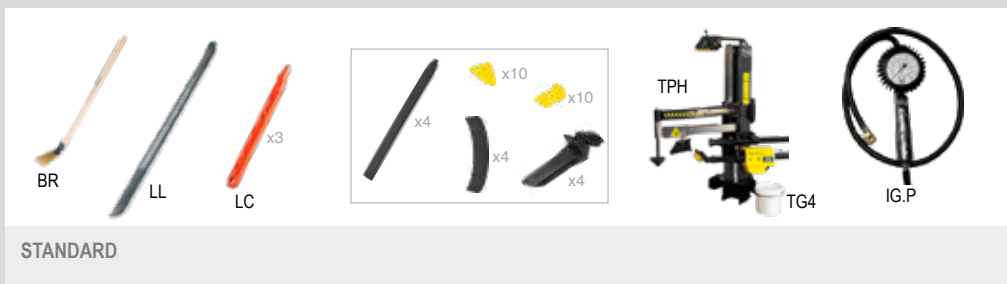

STANDARD

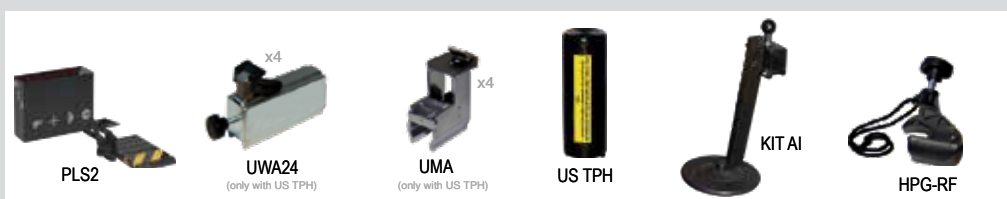

OPTIONNELS - OPCIONALES - OPCIONAIS*

*Pour les autres accessoires, veuillez consulter le catalogue - Para otros accesorios ver catálogo separado. - Para mais informações, consulte o catálogo de acessórios completo.

Les photographies, caractéristiques et données techniques n'engagent en rien le fabricant. Elles peuvent subir des modifications sans préavis. - Las fotografías, las características y los datos técnicos no son vinculantes. La empresa se reserva el derecho de modificarlas en cualquier momento. Fotografias, características e os dados técnicos não são vinculantes e podem sofrer modificações sem aviso prévio.

Cod. DPTC000355_Ed. 10_2021

ACCESSOIRES OPTIONNELS

PLS2 - Élévateur pneumatique de capacité maximale 60 kg, complet d'appui-roue à rouleaux.

UWA24 - Adaptateurs pour augmenter la capacité de serrage du plateau auto-centreur de 6" (gain effectif capacité tête de montage sur TECO 36 TOP avec UWA24 +3"). Utilisation avec US TPH.

UMA - Adaptateurs pour roues moto ayant capacité de serrage de 5" à 27" (capacité effective tête de montage avec UMA 10"-27"). Utilisation avec US TPH.

US TPH - Entretoise universelle pour dispositif TPH à être utilisée avec les adaptateurs optionnels UWA24, UMA et CRA.

KIT AI - Disque de soulèvement pour éviter le rétalonnage de la partie inférieure du pneu, à utiliser sur le bras basculant du TPH.

HPG-RF - Pince presse-talon en plastique pour pneus Run Flat

ACCESORIOS OPCIONALES

PLS2 - Elevador neumático de capacidad máxima 60 Kg (135 lbs), completo de apoyo-rueda de rodillos.

UWA24 - Adaptadores para aumentar de 6" la capacidad de bloqueo del plato auto-centrante (efectiva ganancia capacidad útil de montaje sobre TECO 36 TOP con UWA24 +3"). Utilización con US TPH.

UMA - Adaptadores para ruedas de moto con capacidad de bloqueo de 5" desde 27" (efectiva capacidad útil de montaje sobre TECO 36 TOP con UMA 10"-27"). Utilización con US TPH.

US TPH - Espaciador universal para brazo TPH para utilización con los adaptadores opcionales UWA24, UMA e CRA.

KIT AI - Disco de levantamiento para evitar que vuelva a engancharse el talón inferior. A utilizar sobre el brazo basculante del TPH.

HPG-RF - Pinza prensa talón de plástico para neumáticos Run Flat.

ACESSÓRIOS OPCIONAIS

PLS2 - Elevador pneumático com apoio-roda de roleteira. Com capacidade máxima de 60 kg, posiciona a roda no prato autocentrante sem o esforço do operador.

UWA24 - Adaptadores para aumentar a capacidade de aperto do prato autocentrante de 6" (ganho efetivo da capacidade da ferramenta de montagem no TECO 36 TOP com UWA24 +3"). Utilização com US TPH.

UMA - Adaptadores para motos com capacidade de aperto de 5" a 27" (capacidade efetiva da ferramenta de montagem no TECO 36 TOP com UMA 10"-27"). Utilização com US TPH.

US TPH - Espaçador universal para a utilização de adaptadores UWA24, UMA e CRA com braço auxiliar TPH.

KIT AI - Disco anti-entalonamento para o talão inferior do pneu, a ser utilizado no braço flutuante do dispositivo TPH.

HPG-RF - Pinça pressionadora de talão de plástico para pneumáticos Run Flat.