



Automotive Equipment

4000 LL

StepLine

(FR) Démonte-pneus automatique Lever-less

(DE) Automatische Lever-less
Reifenmontiermaschine



*HTB24 helper sur demande
Helper auf Wunsch
code 8-11900260

TOTALEMENT CONSEILLÉ
ABSOLUT EMPFOHLEN



24"

Démonte-pneus automatique « Lever-less » pour voitures et véhicules de transport léger
Automatische "Lever-less" Reifenmontiermaschine für PKWs und Leichttransporter



Automotive Equipment

Démonte-pneus automatique Lever-less Automatische Lever-less Reifenmontiermaschine

DONNÉES TECHNIQUES - TECHNISCHE DATEN

PRISE EXTÉRIEURE	EXTERNE EINSpanNUNG	11" - 24"
PRISE INTÉRIEURE	INTERNE EINSpanNUNG	13" - 26"
DIAMÈTRE MAXI ROUE	MAXIMALER RADDURCHMESSER	1100 mm
LARGEUR PNEU	REIFENBREITE	3" - 14"
OUVERTURE DÉTALONNEUR	ABDRÜCKERÖFFNUNG	380 mm
PUISSANCE DÉTALONNAGE	ABDRÜCKERLEISTUNG	15000 N
PRESSIOn DE SERVICE AIR	BETRIEBSLUFTDRUCK	8 - 10 bar
PUISSANCE MOTEUR	MOTORLEISTUNG	400V - 3ph - 0,75 kW 200/230V - 3ph - 0,75 kW 400V - 3ph - 2V - 0,85/1.1 kW 200/230V - 1ph - 1.1 kW 100/115V - 1ph - 1.1 kW
VITESSE ROTATION MANDRIN	SPINDEL DREHZAHl	7 rpm - 2V 6.5 -13 rpm
NIVEAU DE BRUIT PENDANT LE FONCTIONNEMENT	BETRIEBSGERÄUSCH	<70 db
POIDS NET MACHINE	NETTOGEWICHT DER MASCHINE	255 Kg
POIDS BRUT MACHINE	BRUTTOGEWICHT DER MASCHINE	295 Kg
DIMENSIONS MAX EMBALLAGE (LXPXH)	HÖCHSTMASSE DER VERPACKUNG (LXTXH)	1150X920X1000 mm
POUR CONTENEUR 40"	FÜR 40"-BEHÄLTNIS	46 pcs

Technologie « Lever-less » (sans levier), appliquée à une tête opérante, qui élimine définitivement tout effort physique de l'opérateur tout en gardant la même procédure ainsi que les mouvements des opérations de démontage du pneu (Breveté). La procédure de montage maintient inchangés les mouvements, la praticité et la vitesse d'exécution.

An einem Revolverkopf angewandte "Lever-less" Technologie, die definitiv keines Kraftaufwands seitens des Bedieners mehr bedarf und das Verfahren sowie die Arbeitsbewegungen beim Abmontieren des Reifens unverändert lässt (patentiert). Die Bewegungen, die Zweckmäßigkeit und schnelle Ausführung werden beim Montageverfahren unverändert beibehalten.

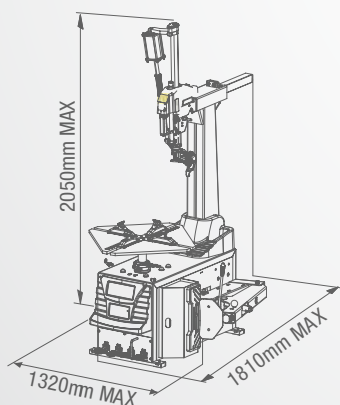

ACCESSOIRES - ZUBEHÖR



STANDARD



8-11100362

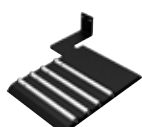

C-TS-0600000



8-11120075

OPTIONNELS - SONDERZUBEHÖR

*Pour les autres accessoires, veuillez consulter le catalogue - Weitere Zubehöre Gemäß Verzeichnis

Les photographies, caractéristiques et données techniques n'engagent en rien le fabricant. Elles peuvent subir des modifications sans préavis. - Die Fotografien, die angegebenen Eigenschaften und die technischen Daten sind nicht verbindlich und können ohne Vorankündigung geändert werden.



NEXION SPA - ITALY -
www.tecoautomotive.com - teco@teco.it

Cod.DPTC000270B_Ed. 01_2023



ACCESSOIRES CONSEILLÉS

8-11100362

EC Asturo pistol - EC approved : à l'exclusion des versions TI

CT-S-0600000

Support rotation roue WRSB

8-11120075

Lève-roue FWL 65

EMPFOHLENES ZUBEHÖR

8-11100362

EC Asturo pistol - EC approved: Versionen TI ausgenommen

CT-S-0600000

Raddrehungslager WRSB

8-11120075

Radheber FWL 65